

# BeoTime

Guida

**CE** Questo prodotto è conforme alle normative esposte nelle Direttive 2004/108/EC e 2006/95/EC.

*Le specifiche tecniche, le caratteristiche e l'uso delle stesse sono soggetti a modifica senza obbligo di preavviso.*

#### **Solo per il mercato statunitense**

NOTA: questa apparecchiatura è stata testata ed è risultata conforme ai limiti previsti per i dispositivi digitali di classe B, ai sensi della parte 15 delle normative FCC.

Questi limiti sono stabiliti per fornire una protezione adeguata contro le interferenze dannose in un'installazione residenziale.

La presente apparecchiatura genera, utilizza e può irradiare energia in frequenza radio e, se non installata e utilizzata in conformità alle istruzioni del fabbricante, può causare interferenze dannose alle comunicazioni radio.

Non esiste tuttavia alcuna garanzia che tali interferenze non si verifichino in una determinata situazione.

Qualora la presente apparecchiatura generasse interferenze dannose ai segnali radiofonici o televisivi, verificabili accendendo e spegnendo l'apparecchio stesso, si consiglia di cercare di rimediare all'inconveniente mediante una o più delle seguenti misure:

- Orientare o posizionare diversamente l'antenna di ricezione.
- Aumentare la distanza tra l'apparecchio e il ricevitore.
- Collegare l'apparecchiatura a una presa elettrica su un circuito diverso da quello a cui è collegato l'apparecchio ricevente.
- Consultare il rivenditore o un tecnico radio/TV specializzato.

#### **Solo per il mercato canadese**

Questo apparecchio digitale di classe B è conforme a tutte le normative canadesi sulle apparecchiature che generano interferenze.

**Introduzione alla sveglia, 4**

Informazioni su come utilizzare la sveglia e visualizzare il contenuto del menu.

**Uso quotidiano, 8**

Informazioni sulle funzioni più utilizzate, come l'attivazione e la disattivazione della sveglia, la selezione di un canale, di una fonte o di una preimpostazione d'illuminazione e la regolazione del volume.

**Impostazione dell'ora e del formato dell'ora, 10**

Informazioni su come impostare l'ora e selezionare il formato.

**Impostazione dell'ora della sveglia, 11**

Come impostare l'ora della sveglia.

**Selezione della fonte della sveglia, 12**

Informazioni su come selezionare la fonte da riprodurre all'attivazione della funzione sveglia e, se disponibile, come selezionare un canale o un'emittente.

**Impostazione del timeout della funzione sveglia, 14**

Come impostare la sveglia perché si attivi e si spenga dopo un determinato periodo di tempo.

**Impostazione di uno Sleep Timer, 15**

Come impostare uno Sleep Timer.

**Installazione della sveglia, 16**

Come posizionare la sveglia e montarla sulla staffa da parete opzionale.

**Manutenzione, 18**

Informazioni sulla pulizia della sveglia e la sostituzione delle batterie.

Il BeoTime è un dispositivo che utilizza una fonte Bang & Olufsen selezionata o una suoneria incorporata per svegliare l'utente. La sveglia è inoltre dotata della funzione Sleep Timer, che può essere utilizzata per controllare le funzioni di base dei prodotti audio e video Bang & Olufsen e le luci di un sistema di illuminazione compatibile.

### Panoramica delle funzioni

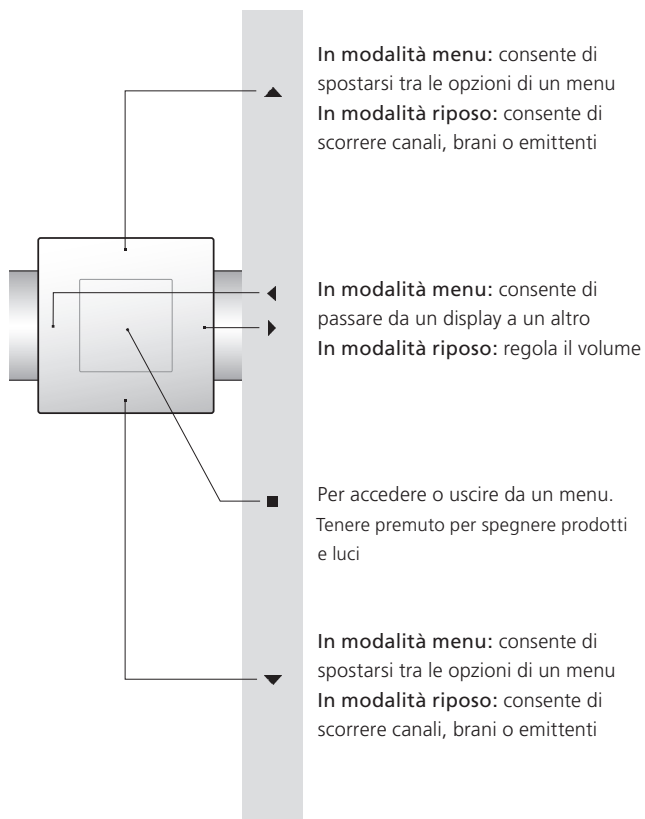

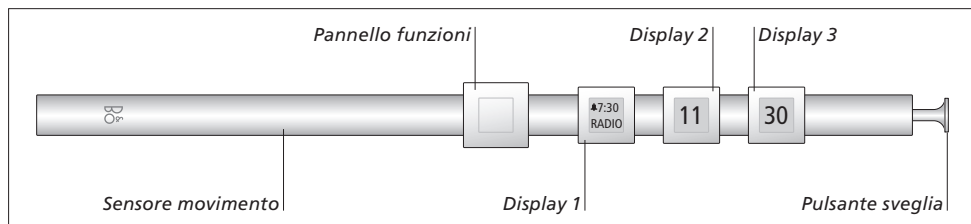

### **Funzione sensore di movimento...**

Toccare la sveglia per spegnere e posticipare la funzione sveglia e per attivare la retroilluminazione del display.

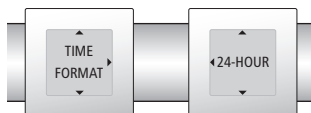

Le frecce sul display indicano che vi sono altre opzioni disponibili.

### **Display 1...**

Questo è il primo livello del menu.

### **Display 2...**

Questo è il secondo livello del menu.

### **Display 3...**

Questo è il terzo livello del menu, se disponibile.

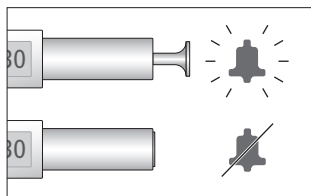

### **Pulsante sveglia...**

Consente di attivare e disattivare la funzione sveglia. Premere il pulsante per selezionare l'impostazione "on" (attivata) oppure "off" (disattivata).

Le impostazioni sono memorizzate quando si lascia il display.

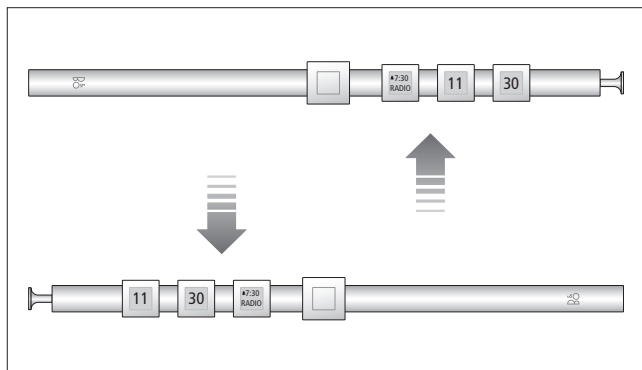

## MENU

LIGHT  
 SOURCE  
 ALARM TIME  
 SLEEP TIMER  
 ALARM SOURCE  
 ALARM TIME OUT  
 TOUCH ENABLE  
 TIME  
 TIME FORMAT

**Posizionamento della sveglia**

La sveglia è dotata di una funzione con sensore di inclinazione che consente di posizionarla con il pulsante sveglia sulla destra o sulla sinistra, per l'azionamento rispettivamente con la mano destra o sinistra. A seconda di come si posiziona la sveglia (con il pulsante sulla destra o sulla sinistra), il testo dei display si adatterà alla posizione. Le opzioni del menu principale sono sempre visualizzate sul Display 1, accanto al pannello delle funzioni.

**Retroilluminazione del display**

I display si illuminano se si tocca la sveglia e quando la funzione sveglia si attiva.

*Se non si tocca la sveglia per un determinato periodo di tempo, la retroilluminazione si disattiva. Il menu è nel Display 1.*

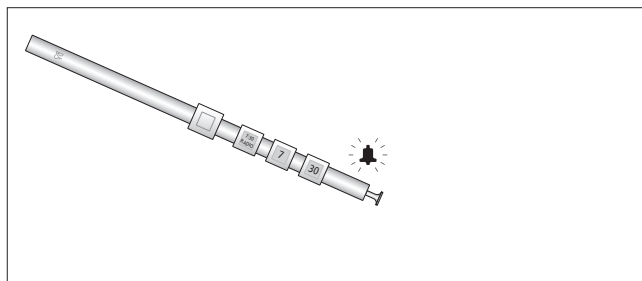

*Se la sveglia viene usata indipendentemente, si udirà la suoneria incorporata quando la funzione sveglia si attiva.*

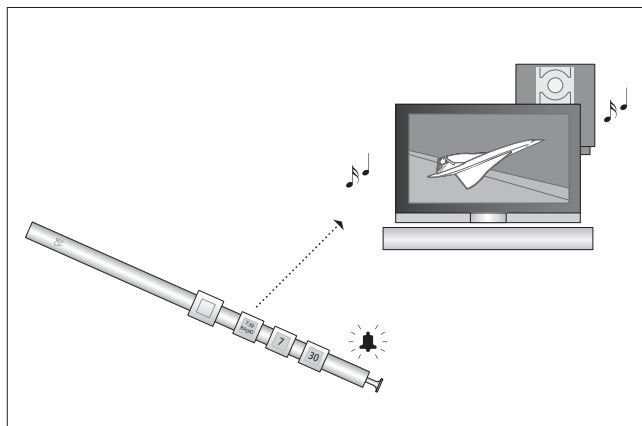

*Se invece viene usata con un prodotto audio/video Bang & Olufsen o in una stanza collegata, è possibile impostare la sveglia in modo che attivi o disattivi il prodotto (tramite la funzione Sleep Timer). È inoltre possibile usare la sveglia per comandare le funzioni di base dei propri prodotti Bang & Olufsen.*

Attivazione e disattivazione della funzione sveglia e azionamento di apparecchi Bang & Olufsen e sistemi di controllo delle luci collegati.

Per informazioni su come impostare l'ora della sveglia, consultare pagina 11 di questa guida.

### Attivazione o disattivazione della funzione sveglia

- > Premere il pulsante sveglia per attivare la funzione sveglia.
- > Premere di nuovo per disattivare la funzione sveglia.

### Disattivazione temporanea della funzione sveglia

- È possibile disattivare temporaneamente la suoneria della funzione sveglia:
- Toccando la sveglia e attivando quindi la funzione di rilevamento del movimento,
  - Oppure premendo un pulsante qualsiasi sul pannello delle funzioni.

*La suoneria si attiverà a intervalli di 10 minuti, sempre che la funzione di riproduzione della suoneria non venga lasciata attiva fino alla sua disattivazione per tre volte di seguito, nel qual caso la funzione sveglia sarà annullata fino al giorno successivo.*

### Selezione e attivazione di una fonte

- > Premere ■ in modalità riposo per accedere al menu del Display 1.
- > Premere ▲ oppure ▼ per selezionare "SOURCE".
- > Premere ◀ oppure ▶ per accedere a Display 2.
- > Premere ▲ oppure ▼ per selezionare la fonte che si desidera attivare.
- > Per attivare la fonte e lasciare il menu, premere ■ con Display 2 selezionato.
- > Per lasciare il menu senza attivare la fonte, premere ◀ oppure ▶ per accedere al Display 1 e premere ■.

### Disattivazione di una fonte

- > Premere ■ in modalità riposo per accedere al menu del Display 1.
- > Premere ▲ oppure ▼ per selezionare "SOURCE".
- > Premere ◀ oppure ▶ per accedere a Display 2.
- > Premere ▲ oppure ▼ per selezionare la fonte che si desidera disattivare.
- > Premere ◀ oppure ▶ per accedere a Display 3.
- > Premere ■ per disattivare la fonte e lasciare il menu.

*È possibile disattivare tutte le fonti collegate se si preme senza rilasciare ■ per più di un secondo e mezzo. Se si tiene premuto il pulsante per più di tre secondi, si disattiveranno anche le luci.*



### Selezione di un canale

- > Premere ▲ oppure ▼ in modalità riposo per cambiare il canale, il brano o l'emittente sulla fonte selezionata.

### Regolazione volume

- > Premere ◀ oppure ▶ in modalità riposo per aumentare o diminuire il volume della fonte selezionata.

*ATTENZIONE! L'ascolto prolungato ad alto volume danneggia l'udito.*

### Selezione di una preimpostazione d'illuminazione

- > Premere ■ in modalità riposo per accedere al menu del Display 1.
- > Premere ▲ oppure ▼ per selezionare "LIGHT".
- > Premere ◀ oppure ▶ per accedere a Display 2.
- > Premere ▲ oppure ▼ per selezionare la preimpostazione che si desidera attivare. Le opzioni sono "ON", 1-9, "RED"; "GREEN", "YELLOW" e "BLUE".
- > Per attivare la preimpostazione e lasciare il menu, premere ■ con Display 2 selezionato.

### Regolazione del livello d'illuminazione

- > Premere ■ in modalità riposo per accedere al menu del Display 1.
- > Premere ▲ oppure ▼ per selezionare "LIGHT".
- > Premere ◀ oppure ▶ per accedere a Display 3 e selezionare "OFF".
- > Premere ▲ oppure ▼ per regolare il livello d'illuminazione.
- > Premere ◀ oppure ▶ per selezionare Display 1 e premere quindi ■ per lasciare il menu senza attivare una preimpostazione d'illuminazione o disattivare le luci.

### Disattivazione delle luci

- > Premere ■ in modalità riposo per accedere al menu del Display 1.
- > Premere ▲ oppure ▼ per selezionare "LIGHT".
- > Premere ◀ oppure ▶ per accedere a Display 3.
- > Premere ■ per disattivare le luci e lasciare il menu.

|        |
|--------|
| LIGHT  |
| ON     |
| 1      |
| 2      |
| 3      |
| 4      |
| 5      |
| 6      |
| 7      |
| 8      |
| 9      |
| RED    |
| GREEN  |
| YELLOW |
| BLUE   |

*È possibile disattivare tutte le fonti collegate e luci se si preme senza rilasciare ■ per più di tre secondi. Preimpostazioni d'illuminazione disponibili: per ulteriori informazioni sulle preimpostazioni d'illuminazione, vedere la guida fornita con il sistema di controllo delle luci.*

## Impostazione dell'ora e del formato dell'ora

Assicurarsi che l'orologio sia impostato sull'ora corretta in modo che il timer e il timeout della funzione sveglia siano eseguiti come desiderato.

### Per selezionare il formato dell'ora...

- > Premere ■ in modalità riposo per accedere al menu del Display 1.
- > Premere ▲ oppure ▼ per selezionare "TIME FORMAT".
- > Premere ◀ oppure ▶ per accedere a Display 2 e ▲ oppure ▼ per selezionare il formato dell'ora desiderato.
- > Premere ■ per lasciare il menu.

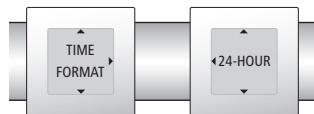

*La sveglia può visualizzare l'ora sia in formato a 12 ore che in formato a 24 ore.*

### Per impostare l'ora...

- > Premere ■ in modalità riposo per accedere al menu del Display 1.
- > Premere ▲ oppure ▼ per selezionare "TIME".
- > Premere ◀ oppure ▶ per accedere a Display 2 e ▲ oppure ▼ per selezionare le ore o i minuti.
- > Premere ◀ oppure ▶ per accedere a Display 3 e ▲ oppure ▼ per selezionare le ore o i minuti.
- > Premere ■ per lasciare il menu.



*Esempio di visualizzazione dell'ora.*

*La sveglia non si imposterà automaticamente sull'ora solare e viceversa.*

È possibile impostare la funzione sveglia in modo che attivi la suoneria all'ora desiderata.

Per informazioni sulla disattivazione temporanea o totale della suoneria della funzione sveglia, vedere pagina 8.

*Per impostare l'ora della sveglia...*

- > Premere ■ in modalità riposo per accedere al menu del Display 1.
- > Premere ▲ oppure ▼ per selezionare "ALARM TIME".
- > Premere ◀ oppure ▶ per accedere a Display 2 e ▲ oppure ▼ per selezionare le ore o i minuti.
- > Premere ◀ oppure ▶ per accedere a Display 3 e ▲ oppure ▼ per selezionare le ore o i minuti.
- > Premere ■ per lasciare il menu.



*Premere il pulsante sveglia per attivare la funzione sveglia. Quando la funzione sveglia viene attivata, l'ora di sveglia e la fonte della sveglia vengono visualizzati sul Display 1.*

## Selezione della fonte della sveglia

Selezione della fonte che si desidera attivare all'avvio della suoneria della sveglia.

Quando la fonte della sveglia selezionata si attiva, si udirà anche la suoneria integrata della sveglia.

È possibile disattivare temporaneamente la suoneria della sveglia toccando la sveglia, ma la fonte della sveglia non sarà disattivata. La fonte della sveglia rimarrà attiva fino a quando il timeout della funzione sveglia non viene eseguito o fino a quando non si disattiva la fonte.

A seconda della fonte audio o video selezionata, è inoltre possibile preimpostare un canale, un brano o un'emittente da riprodurre. È possibile selezionare 99 canali, brani o emittenti differenti.

*Per selezionare una fonte o canale sveglia...*

- > Premere ■ in modalità riposo per accedere al menu del Display 1.
- > Premere ▲ oppure ▼ per selezionare "ALARM SOURCE".
- > Premere ◀ oppure ▶ per accedere a Display 2 e ▲ oppure ▼ per selezionare la fonte sveglia desiderata o "NONE".
- > Premere ◀ oppure ▶ per accedere a Display 3 e ▲ oppure ▼ per selezionare il canale, il brano o l'emittente desiderati, se disponibili. Le opzioni sono 01–99 e "NONE".
- > Premere ■ per lasciare il menu.

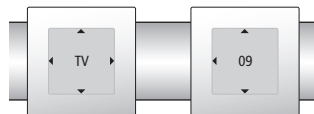

*Selezionare "NONE" sul Display 2 se si desidera disattivare la funzione della fonte sveglia. Selezionare "NONE" sul Display 3 se si desidera che la fonte si commuti sull'ultimo canale, brano o emittente utilizzati.*

**ALARM SOURCE**

TV  
DTV  
V.MEM  
DVD  
RADIO  
CD  
A.MEM  
DTV2  
N.RADIO  
N.MUSIC  
V.AUX  
L-TV  
L-DTV  
L-V.MEM  
L-DVD  
L-RADIO  
L-CD  
L-A.MEM  
L-DTV2  
L-N.RA  
L-N.MUS  
L-V.AUX  
NONE

**Opzioni fonte:** *le fonti sono organizzate in modo che siano visualizzate secondo la frequenza di utilizzo.*

## Impostazione del timeout della funzione sveglia

Impostare il timeout della funzione sveglia se si desidera che i prodotti audio e video collegati si disattivino a una determinata ora dopo la disattivazione della funzione sveglia.

### *Per impostare il timeout della funzione sveglia...*

- > Premere ■ in modalità riposo per accedere al menu del Display 1.
- > Premere ▲ oppure ▼ per selezionare "ALARM TIME OUT".
- > Premere ◀ oppure ▶ per accedere a Display 2 e ▲ oppure ▼ per selezionare il timeout della funzione sveglia desiderato.
- > Premere ■ per lasciare il menu.

*Dopo l'esecuzione del timeout, la funzione è ancora attivata e il medesimo timeout verrà attivato quando la funzione sveglia viene nuovamente disattivata. Selezionare "NONE" sul Display 2 se si desidera disattivare la funzione di timeout della funzione sveglia.*

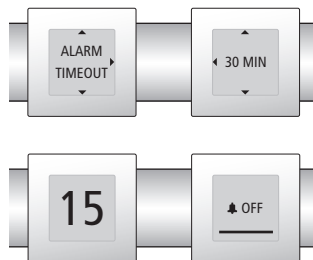

*Una riga orizzontale sul Display 1 visualizza il tempo rimanente prima della disattivazione dei prodotti audio e video. Le opzioni sono "NONE", "INSTANT", "15 MIN", "30 MIN", "45 MIN", "60 MIN", "90 MIN" e "120 MIN".*

Impostare uno Sleep Timer per disattivare tutti i prodotti audio e video collegati dopo un determinato periodo di tempo.

*Per impostare uno Sleep Timer...*

- > Premere ■ in modalità riposo per accedere al menu del Display 1.
- > Premere ▲ oppure ▼ per selezionare "SLEEP TIMER".
- > Premere ◀ oppure ▶ per accedere a Display 2 e ▲ oppure ▼ per selezionare lo Sleep Timer desiderato.
- > Premere ■ per lasciare il menu.

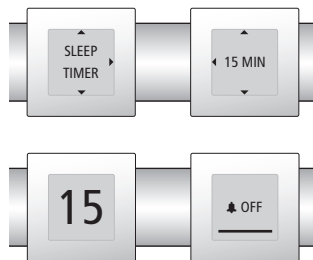

*Dopo l'esecuzione dello Sleep Timer, la funzione viene disattivata fino a quando non viene riattivata.*

*Una riga orizzontale sul Display 1 visualizza il tempo rimanente prima della disattivazione dei prodotti audio e video. Le opzioni sono "OFF", "15 MIN", "30 MIN", "45 MIN", "60 MIN", "90 MIN" e "120 MIN".*

La sveglia può essere posizionata su un mobile o su una staffa da parete magnetica per una maggiore flessibilità d'uso.

La sveglia deve essere collocata in una posizione dalla quale è possibile vedere tutti i prodotti Bang & Olufsen che si desidera controllare.

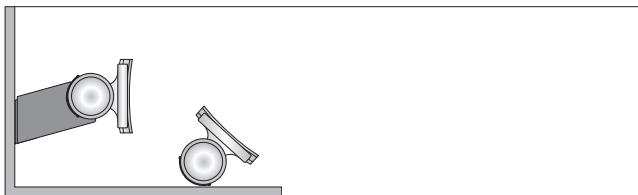

### Precauzioni

- Accertarsi che la sveglia sia posizionata come indicato in questa Guida. Per evitare lesioni, utilizzare solo accessori approvati da Bang & Olufsen.
- Non tentare di aprire il prodotto. Tali operazioni devono essere eseguite solo da personale tecnico qualificato.
- Il prodotto è stato realizzato per l'uso in ambienti domestici, privi di umidità, a una temperatura di 10–40° C (50–105° F).
- Non esporre il prodotto alla luce diretta del sole, poiché ciò potrebbe ridurre la sensibilità del trasmettitore IR.

### Prima dell'installazione della staffa da parete...

Testare la sveglia per verificare che un collegamento fra la sveglia stessa e i prodotti audio e video Bang & Olufsen e le luci sia stato stabilito.

- > Attivare i prodotti e le luci che la sveglia dovrà controllare.
- > Posizionare la sveglia nel punto in cui si desidera montare la staffa da parete.
- > Premere senza rilasciare ■ per tre secondi. Se tutti i prodotti e le luci si spengono dopo tre secondi, un collegamento fra la sveglia e i prodotti è stato stabilito.



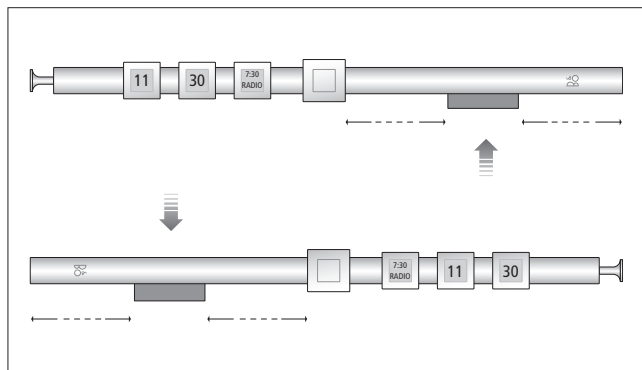

Posizionare la sveglia nella staffa da parete, come illustrato qui. È importante che la staffa supporti la sveglia dal "lato batteria", in modo che il magnete incorporato possa sostenerla.

La sveglia può essere posizionata orizzontalmente con il pulsante sveglia sulla sinistra o sulla destra. La funzione del sensore integrato modificherà il testo di conseguenza.

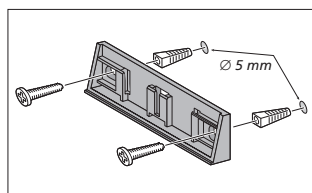

**Staffa da parete:** usare la sezione per la parete come modello per contrassegnare la posizione dei fori. Usare le viti e i tasselli in dotazione per fissare la staffa alla parete.

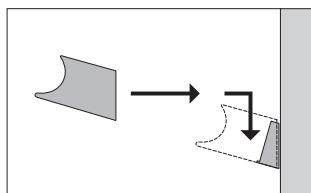

Inserire il supporto nella sezione a parete fino a quando non si blocca in posizione.

Il supporto è stato valutato per l'uso su una parete a secco.

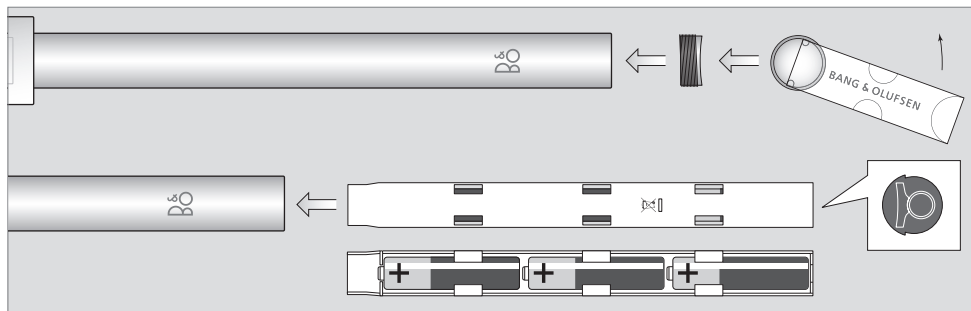

Le attività di manutenzione ordinaria, quale la pulizia, sono responsabilità dell'utente. Per ottenere i risultati migliori, si consiglia di attenersi alle istruzioni riportate a destra. Per ulteriori informazioni sulla manutenzione ordinaria, rivolgersi al rivenditore Bang & Olufsen.

*Non esporre le batterie a calore eccessivo, come luce del sole, fiamme o simile.*

### Sostituzione delle batterie

Se le batterie sono quasi scariche, il Display 1 visualizzerà il messaggio "BATTERY LOW" in modalità riposo circa una settimana prima dello scaricamento completo delle batterie. Dopo la visualizzazione di "BATTERY LOW" sul display, il trasmettitore IR viene disabilitato e il volume dell'allarme più alto viene ridotto.

La sveglia richiede tre batterie. Si consiglia di usare solo batterie alcaline da 1,5 volt (formato AA). Non usare batterie ricaricabili.

Sostituire le batterie come mostrato nell'illustrazione.

*Senza batterie, le impostazioni dell'ora sono preservate per circa 4 minuti.*

### Pulizia

Spolverare le superfici utilizzando un panno asciutto e morbido. Per rimuovere macchie o sporco, usare un panno soffice e umido e una soluzione di acqua e detergente delicato, per esempio detersivo per stoviglie.

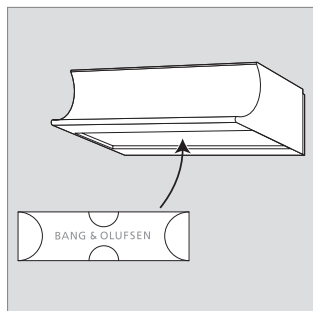

*L'utensile per le batterie può essere conservato nella staffa da parete per uso futuro.*

### **Garanzia internazionale**

I prodotti Bang & Olufsen acquistati da un rivenditore autorizzato Bang & Olufsen sono coperti da garanzia. Per ulteriori informazioni sulla nostra garanzia internazionale, consultare la sezione assistenza clienti su [www.bang-olufsen.com](http://www.bang-olufsen.com)

**Rifiuti di apparecchiature elettriche ed elettroniche (WEEE) – Protezione dell'ambiente**



Apparecchiature e componenti elettrici ed elettronici, parti e batterie, contrassegnati con questo simbolo *non* devono essere smaltiti con i normali rifiuti domestici, ma devono essere raccolti e smaltiti separatamente.

Smaltire apparecchiature elettriche ed elettroniche e batterie tramite gli appositi sistemi di raccolta disponibili nel proprio Paese consente di tutelare l'ambiente e la salute umana e di contribuire all'uso razionale delle risorse naturali.

La raccolta di apparecchiature e rifiuti elettrici ed elettronici e batterie evita la potenziale contaminazione dell'ambiente con le sostanze pericolose presenti in questi prodotti.

Per informazioni sulla procedura di smaltimento corretta per il proprio Paese, rivolgersi a un rivenditore Bang & Olufsen.

*Se le dimensioni del prodotto non consentono l'applicazione del simbolo, questo sarà riportato nella Guida utente, sul certificato di garanzia o sulla confezione.*